

機器仕様表

記号	名称	機器仕様	台数
WF-1	ろ過装置 (参考型式: CFP-15XHT- _ C)	電動五方弁操作による自動洗浄型 ろ過能力: 15.0 m <sup>3</sup> /h ろ過剤: セラミック系ろ過剤 付帯機器 (ろ過ポンプ) 0.25 m <sup>3</sup> /min x 17 m x 1.5 kW (集毛器) ハケット式 (覗窓付) / クランプ開閉式 (熱交換器) シェル&チューブ式 (温度比例制御式調節弁付) 87.3 kW (制御室) 屋内自立型 (タッチパネル式) 付属品: 適温水ユニット (MIX1)、圧力式水位センサ (LC1)	1基
SA-1	高度衛生処理管理装置 (参考型式: ステリライザ-SA-FG)	残留塩素測定制御+酸化剤注入装置 (二酸化塩素生成剤) (注入ポンプ) 9 mL/min x 0.5 MPa x 10 W (薬品タンク) 容量: 5 L、材質: PVC (残留塩素計) 測定方式: ハリス・クーロメトリ法 (測定電極自動電解洗浄機能付) 測定範囲: 0~2.00 mg/L 付属品: プレフィルタ、注入弁装置、各ホース	1式
NU-1	殺菌剤注入装置 (参考型式: TS-11F-NAE)  (参考型式: TV-0201A)	注入ポンプ+薬品タンク一体型 (注入ポンプ) 電磁駆動ダイヤフラムポンプ (自動空気抜機構付) (残留塩素計) による注入運転制御 35 mL/min x 0.5 MPa (薬品タンク) 容量: 200 L、材質: PVC 付属品: 注入弁装置、塩ビホース フロートスイッチ ( <input type="checkbox"/> 有 / <input type="checkbox"/> 無 )	1式

※1) 図中 [ ] 内の機器は、ろ過設備範囲を示します。

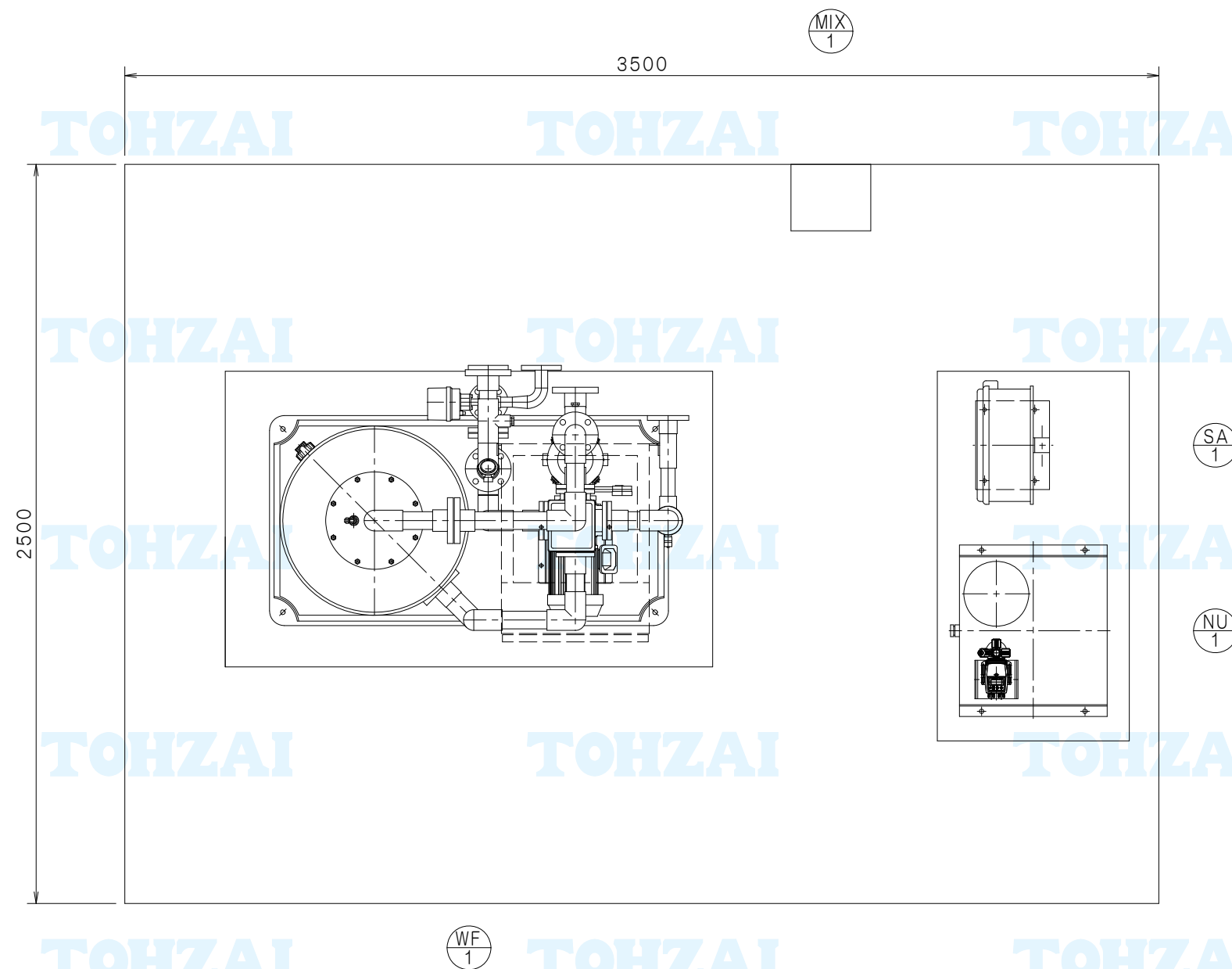

名称及び運転質量

記号	名称	運転質量
WF-1	ろ過装置	340kg
SA-1	高度衛生処理管理装置	40kg
NU-1	殺菌剤注入装置	220kg
MIX-1	適温水ユニット (WF-1 付属品)	壁面取付